

A WORK  
OF ART  
POWERED  
BY AIR



PNEUMATIC VACUUM ELEVATORS



# INDEX



07	THE COMPANY	DAS UNTERNEHMEN	07
08	OUR VALUES	UNSERE WERTE	08
16	OUR TECHNOLOGY	UNSERE TECHNOLOGIE	16
18	SAFETY	SICHERHEIT	19
23	MODELS	MODELLE	23
28	CUSTOMISATION	INDIVIDUELLE ANPASSUNG	28
32	FORMAT	FORMAT	34
40	INSTALLATION	INSTALLATION	42
46	ADVANTAGES	VORTEILE	46
49	NOVELTIES	NEUHEITEN	51
54	SUSTAINABILITY	NACHHALTIGKEIT	56



A WORK  
OF ART  
POWERED  
BY AIR





# BIG IDEAS REVOLUTIONISE THE WORLD

## THE COMPANY

In 2002, Pneumatic Vacuum Elevators® was born in Miami, Florida, USA. A company with a clear vision, to create a new concept of lift, simple, functional and aesthetic, that would improve the quality of life for homeowners around the world: **the PVE pneumatic vacuum lift.**

## DAS UNTERNEHMEN

Im Jahr 2002 wurde Pneumatic Vacuum Elevators® in Miami, USA, gegründet. Ein Unternehmen mit einer klaren Vision: ein neues, einfaches, funktionelles und ästhetisches Aufzugskonzept zu entwickeln, das die Lebensqualität von Haushalten auf der ganzen Welt verbessern wird: **der pneumatische Vakuumaufzug PVE.**

GROSSE IDEEN  
REVOLUTIONIEREN  
DIE WELT 7



# A LIFT WITH ITS OWN STYLE



## OUR VALUES

The only thing that matters to us is EVERYTHING. Being in every detail, day after day, building PVE as the sum of a job well done.

We live in a changing world and the best way to adapt is to evolve with it through continuous innovation, both in our products and in our services.

## UNSERE WERTE

Das Einzige, was für uns zählt, ist ALLES. In jedem Detail, Tag für Tag, PVE als die Summe einer gut gemachten Arbeit aufzubauen.

Wir leben in einer sich verändernden Welt, und der beste Weg, sich anzupassen, ist, sich durch ständige Innovation mit ihr weiterzuentwickeln, sowohl bei unseren Produkten als auch bei unseren Dienstleistungen.

EIN LIFT MIT  
EIGENEM STIL



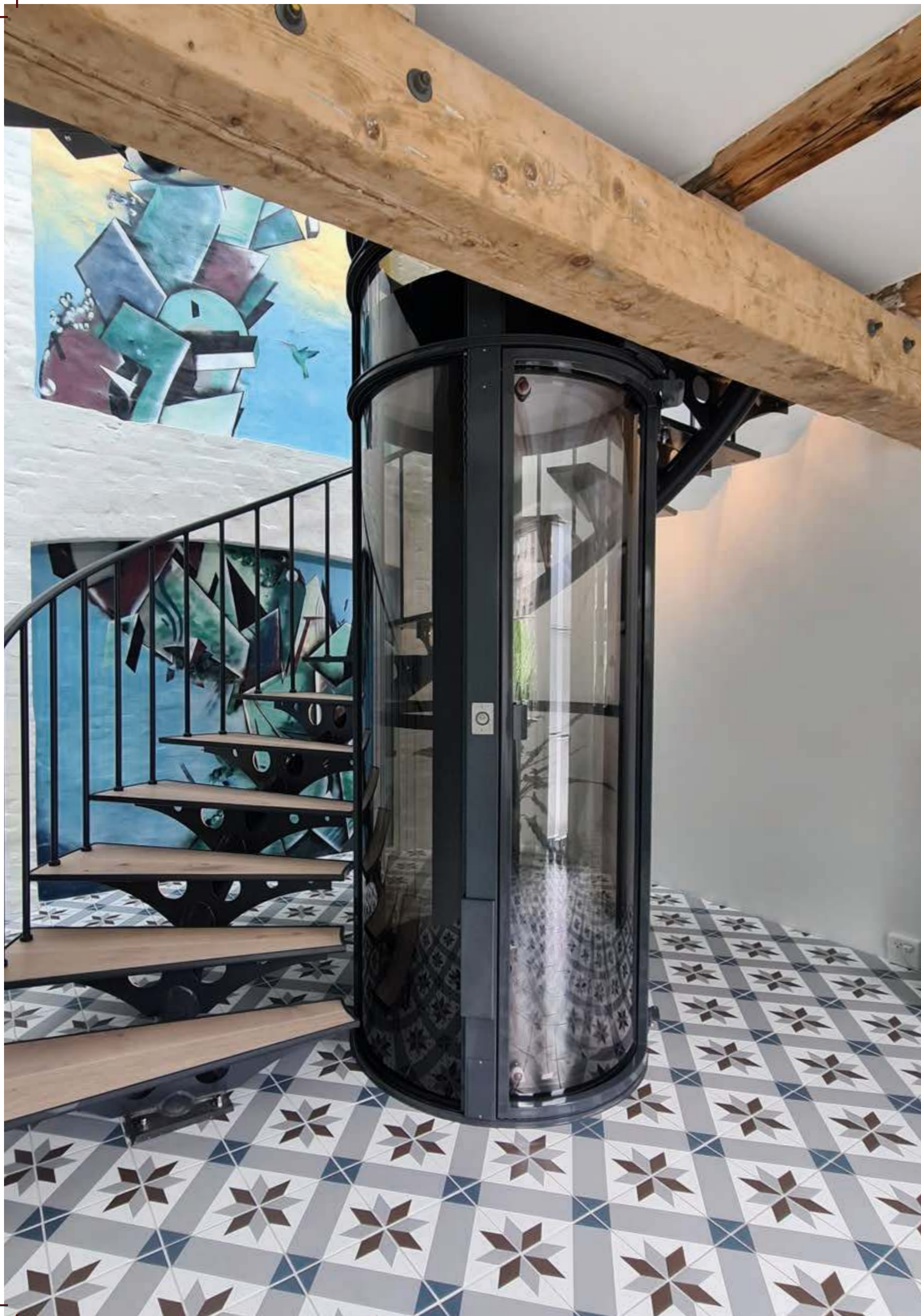

## DESIGN



At PVE we conceive the manufacture of lifts as an art. We create models in which design and technology achieve a perfect combination that is reflected in each of our products.

Every detail of our PVE lifts has been designed to provide a solution to the problems of habitability and installation that arise in different types of spaces and duplex flats.

A versatile solution that fits into even the smallest spaces and does not require complex installation work.

A revolutionary all-in-one design. Consisting of a self-supporting structure, with integrated engine and a 360° panoramic, fully transparent cabin.

Bei PVE betrachten wir die Herstellung von Aufzügen als eine Kunst. Wir kreieren Modelle, bei denen Design und Technologie eine perfekte Verbindung eingehen, die sich in jedem unserer Produkte widerspiegelt.

Jedes Detail unserer PVE-Aufzüge wurde entworfen, um eine Lösung für die Probleme der Bewohnbarkeit und des Einbaus zu bieten, die in verschiedenen Arten von Räumen und Etagenwohnungen auftreten.

Eine vielseitige Lösung, die auch in die kleinsten Räume passt und keine komplexen Installationsarbeiten erfordert.

Ein revolutionäres All-in-One-Design. Bestehend aus einer selbsttragenden Struktur mit integriertem Antrieb und einer 360°-Panoramakabine, die vollständig transparent ist.

# ELIMINATING BARRIERS IN THE HOME



Committed to excellence and innovation, we work for your well-being, advising you on your project to offer the best option that guarantees total accessibility in your home.

Our aim is to provide the best quality of life for all members of the family.

Wir setzen uns für Ihr Wohlbefinden ein, indem wir Sie bei Ihrem Projekt beraten, um Ihnen die beste Option zu bieten, die eine vollständige Barrierefreiheit in Ihrem Zuhause gewährleistet.

Unser Ziel ist es, die beste Lebensqualität für alle Familienmitglieder zu gewährleisten.

## BESEITIGUNG VON BARRIEREN ZUHAUSE





## OUR TECHNOLOGY

# AN INNOVATIVE SYSTEM

PVE lifts are the only lifts in the world that operate using one of the most abundant natural resources: **air**.

### WHAT ARE THE ADVANTAGES OF THE VACUUM® TECHNOLOGY?

Its innovative design optimises space, prioritising the usable area of the cabin and eliminating the engine room.

Allows installation without a pit or building work. The only lift that is installed directly on the existing floor of your home.

It has the fastest installation in the market in only 2-3 days.

Lightweight and unrestricted. Able to be installed on upper floors and to reach up to 5 stops and/or 15 metres of travel.

Available in three different sizes, with capacity for one, two and three passengers

The pneumatic lift is a self-supporting circular structure that is installed directly on the floor of the home.

In contrast to traditional lifts, all components are integrated in the pneumatic lift.

There are three main parts:

- Fully panoramic cylinder.
- Panoramic cabin that moves inside the cylinder and carries passengers.
- Vacuum system, contains the vacuum motor. Available in different formats to adapt to the available space.

## UNSERE TECHNOLOGIE

# EIN INNOVATIVES SYSTEM

Die PVE-Lifte sind die einzigen Lifte der Welt, die mit einer der am häufigsten vorkommenden natürlichen Ressourcen arbeiten: **Luft**.

### WAS SIND DIE VORTEILE DER VACUUM®- TECHNOLOGIE?

Sein innovatives Design optimiert den Raum, indem es den nutzbaren Bereich der Kabine in den Vordergrund stellt und keinen Maschinenraum benötigt.

Ermöglicht die Installation ohne Schacht oder Bauarbeiten. Der einzige Lift, der direkt auf dem vorhandenen Fußboden Ihres Hauses installiert wird.

Der schnellste Einbau auf dem Markt in nur 2-3 Tagen.

Leicht und uneingeschränkt. Kann in den oberen Stockwerken installiert werden und bis zu 5 Haltestellen und/oder 15 Meter Höhe erreichen.

Erhältlich in drei verschiedenen Größen, mit Platz für eine, zwei oder drei Personen.

Der pneumatische Aufzug ist eine selbsttragende runde Struktur, die direkt auf dem Fußboden der Wohnung installiert wird.

Im Gegensatz zu herkömmlichen Aufzügen sind beim pneumatischen Aufzug alle Komponenten integriert.

Er besteht aus drei Hauptteilen:

- Vollpanoramazylinder.
- Panoramakabine, die sich im Inneren des Zylinders bewegt und Fahrgäste befördert.
- Vakuumsystem, das den Vakuummotor enthält. Erhältlich in verschiedenen Formaten um sich an den verfügbaren Raum anzupassen.

VACUUM SYSTEM

VACUUM ZONE

### VACUUM LIFT OPERATING SYSTEM

1. During ascent, the system exhausts the air creating a vacuum which causes the cabin to rise.
2. For descent, the air intake is controlled, lowering the cabin gently without power consumption.

The Vacuum® technology simplifies operation and reduces component wear. A gentle, safe and durable system.

ATMOSPHERIC PRESSURE ZONE

VAKUUMSYSTEM

VAKUUMZONE

### VAKUUMLIFT-BETRIEBSSYSTEM

1. Während des Aufstiegs saugt das System die Luft ab, wodurch ein Unterdruck entsteht, der die Kabine ansteigen lässt.
2. Beim Abstieg wird die Luftzufuhr gesteuert, wodurch die Kabine sanft und ohne Stromverbrauch abgesenkt wird.

Die Vacuum®-Technologie vereinfacht die Bedienung und reduziert den Verschleiß der Komponenten. Ein sanftes, sicheres und langlebiges System.

ATMOSPHERISCHE DRUCKZONE

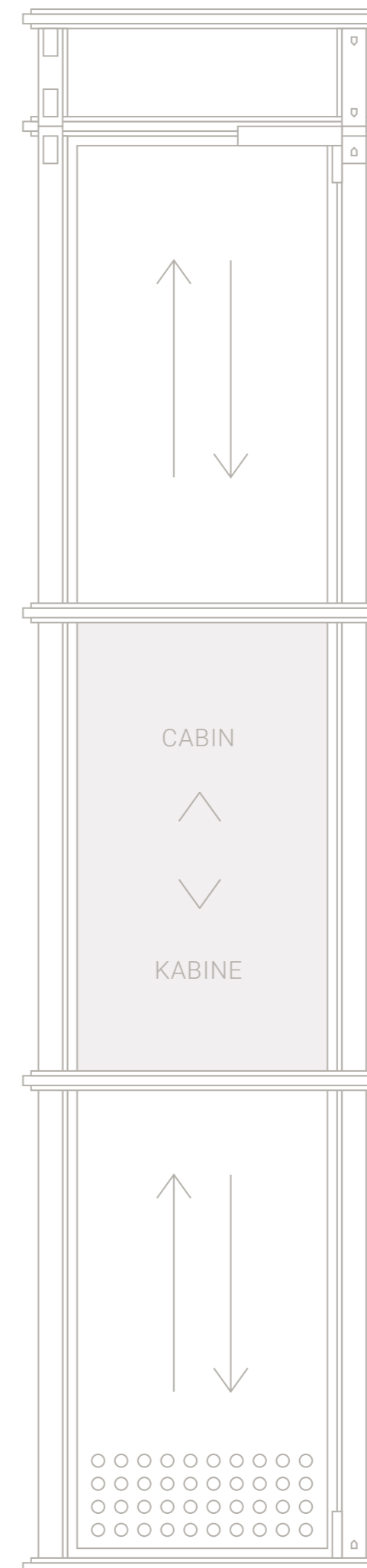

# SAFETY



liftinstituut

PVE pneumatic vacuum lifts are approved by the prestigious **LIFTINSTITUUT**, one of Europe's leading lift certification bodies.



## VACUUM SYSTEM PVE

Lifts operate using a vacuum system that smoothly moves the enclosed cabin up and down through air suction and gravity, with safety devices that monitor the pressure to ensure proper operation at all times.



## COMMUNICATION SYSTEM PVE

Lifts are equipped with a communication system as well as a button to allow passengers to call for help in case of emergency.

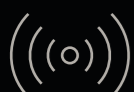

## SAFETY SENSORS

PVE lifts are fitted with sensors that detect the presence of people or objects in the cabin, stopping the lift or preventing the doors from closing if an obstruction is detected.

- **1 open door sensor**  
To prevent cabin movement
- **1 overweight sensor**
- **1 electronic security sensor**  
To prevent tampering



## ANCHORING SYSTEM

The cabin has an anchoring system on arrival at the floor to secure its position. In addition, when the cabin is at the floor it is secured by brakes.



## EMERGENCY BRAKING SYSTEM

PVE lifts have a braking system that is activated in the event of a fault or loss of vacuum, preventing sudden falls and bringing the cabin to a safe stop.



## DOORS AND LOCKING

The PVE lifts have semi-automatic doors on the destination floors, equipped with safety sensors that stop the movement if there are obstacles during the opening or closing of the doors.

The automatic doors (optional) have a safety system that prevents the doors from closing if they encounter an obstacle.



In the event of a power failure during lift movement, the cabin descends to the ground floor and the door is designed to mechanically unlock to allow passengers to safely exit.

# SICHERHEIT



liftinstituut

Die pneumatischen Vakuumaufzüge von PVE sind vom renommierten **LIFTINSTITUUT**, einer der führenden Zertifizierungsstellen für Aufzüge in Europa, zugelassen.



## VAKUUMSYSTEM

Die PVE-Aufzüge verwenden ein Vakuumsystem, das ein pneumatisches Vakuum erzeugt, um die Kabine zu aktivieren, mit Sicherheitsvorrichtungen, die den Druck überwachen, um jederzeit einen ordnungsgemäßen Betrieb zu gewährleisten.



## KOMMUNIKATIONSSYSTEM

PVE-Aufzüge sind mit einem Kommunikationssystem ausgestattet und verfügen über eine Taste, mit der die Fahrgäste in Notfällen Hilfe rufen können.

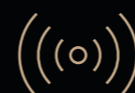

## SICHERHEITSENSOREN

PVE Aufzüge sind mit Sensoren ausgestattet, die die Anwesenheit von Personen oder Gegenständen in der Kabine erkennen, den Aufzug stoppen oder das Schließen der Türen verhindern, wenn ein Hindernis erkannt wird.

- **1 Sensor für offene Türen**  
zur Verhinderung von Fahrkorbbewegungen
- **1 Sensor für Übergewicht**
- **1 elektronischer Sicherheitssensor**  
zur Verhinderung von Manipulationen



## VERANKERUNGSSYSTEM

Die Kabine verfügt über ein Verankerungssystem, das beim Erreichen einer Etage ihre Position sichert. Wenn die Kabine in einem Stockwerk steht, wird sie zusätzlich durch Bremsen gesichert.



## NOTBREMSYSTEM

PVE-Aufzüge verfügen über ein Bremssystem, das im Falle einer Störung oder eines Vakuumverlustes aktiviert wird und die Kabine sicher zum Stillstand bringt und plötzliche Stürze verhindert.



## TÜREN UND VERRIEGELUNG

Die PVE-Aufzüge verfügen über halbautomatische Türen in den Zieletagen, die mit Sicherheitssensoren ausgestattet sind, die die Bewegung stoppen, wenn beim Öffnen oder Schließen der Türen Hindernisse auftreten.

Die automatischen Türen (optional) sind mit einem Sicherheitssystem ausgestattet, das das Schließen der Türen verhindert, wenn sie auf ein Hindernis stoßen.



Im Falle eines Stromausfalls während der Aufzugsbewegung fährt die Kabine ins Erdgeschoss und die Tür wird mechanisch entriegelt, damit die Fahrgäste sicher aussteigen können.



THE AMAZING DESIGN  
THAT FITS YOUR HOME

DAS AUSSERGEWÖHNLICHE  
DESIGN, DAS ZU IHREM  
ZUHAUSE PASST



# MODELS



PVE30

MAX 159 kg

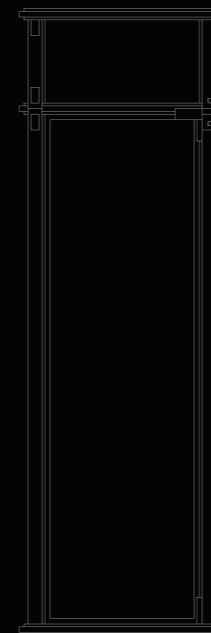

PVE37

MAX 205 kg

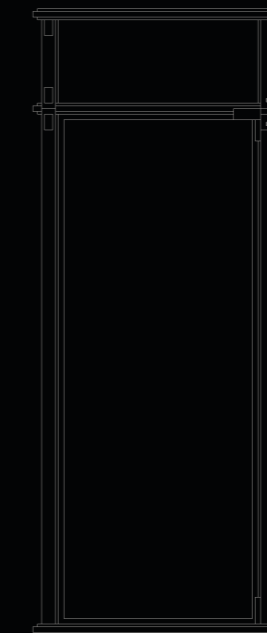

PVE52

MAX 238 kg

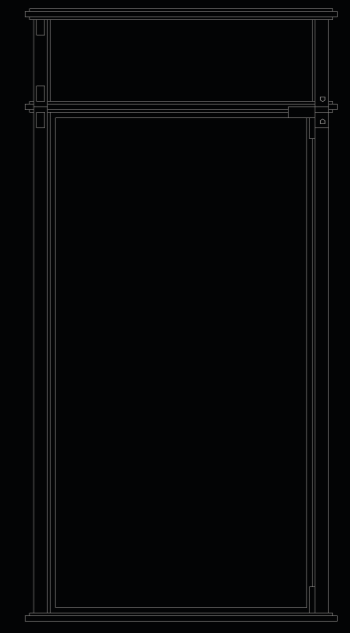

MODELLE



GENERAL	PVE30	PVE37	PVE52
- Cylinder outside diameter	750 mm	933 mm	1316 mm
- Outer diameter of structural rings	765 mm	948 mm	1331 mm
- Speed	< = 0.15 m/sec	< = 0.15 m/sec	< = 0.15 m/sec
- Maximum load	159 kg	205 kg	238 kg
- Number of stops	2 a 5	2 a 5	2 a 5
- Maximum stroke	15 m	15 m	15 m
- Movement	Depression above cabin (ascent) Gravity controlled (descent)	Depression above cabin (ascent) Gravity controlled (descent)	Depression above cabin (ascent) Gravity controlled (descent)
- Engine noise level	From 50 db depending on motor type and site conditions	From 50 db depending on motor type and site conditions	From 50 db depending on motor type and site conditions
<b>CABIN</b>			
- Interior height	1995 mm	1995 mm	2010 mm
- Inside diameter	638 mm (excluding columns) 556 mm (between columns)	821 mm (excluding columns) 742 mm (between columns)	1210 mm (excluding columns) 1092 mm (between columns)
- Door passage width	505 mm	517 mm	813 mm
- Electrical circuit controls in cabin	24V	24V	24V
- Universal control (WITHOUT maintained push button)	YES (standard)	YES (standard)	YES (standard)
- Folding seat	NO	YES (optional)	YES (optional)
- Standard wheelchair access	NO	NO, only with reduced chair	YES
<b>DOORS</b>			
- Height	1985 mm	1985 mm	2036 mm
- Clear opening height	2025 mm	2025 mm	2078 mm
- Ground floor door opening	0° (conventional)	0° (conventional)	0° (conventional)
- Door orientation	0° (all aligned), same hinge	0°, 90°, 180°, 270°	0°, 180° (aligned or opposite)
- Hinges (looking from outside)	Right (standard) Left (optional)	Right (standard) Left (optional)	Right (standard) Left (optional)
- Door and locking	Manual semi-automatic (standard)	Manual semi-automatic (standard) Automatic (optional)	Manual semi-automatic (standard) Automatic (optional)
<b>SAFETY</b>			
- Automatic lowering to ground floor and opening of doors in case of power failure	YES	YES	YES
- Emergency brakes	YES	YES	YES
- Overweight control	YES	YES	YES
- Alarm button	YES	YES	YES
- Cabin telephone	YES	YES	YES
- Mechanical anchorage at stop floor	YES	YES	YES
- Mechanical parking of the cabin at stop floor level	YES	YES	YES
<b>POWER SUPPLY</b>			
- Max. power	3 KW	5 KW	6 KW
- Electrical current intensity	15 A	25 A	30 A
- Protection	Magneto-thermal differential 20 A	Magneto-thermal differential 25 A	Magneto-thermal differential 32 A
- Voltage	220-230 V single-phase (+, -, earth) (standard) 380 V three-phase (phase, neutral, earth) 16 A (optional)	220-230 V single-phase (+, -, earth) (standard) 380 V three-phase (phase, neutral, earth) 16 A (optional)	220-230 V single-phase (+, -, earth) (standard) 380 V three-phase (phase, neutral, earth) 16 A (optional)
- Cable cross-section	4 mm	6 mm	10 mm
<b>INSTALLATION REQUIREMENTS</b>			
- Minimum diameter hole / stairwell	810 mm	990 mm	1389 mm
- Minimum height between stops	2220 mm on the ground floor; = 2340 mm / from 2480 mm on other floors	2220 mm on the ground floor; = 2340 mm / from 2480 mm on other floors	2220 mm on the ground floor; = 2340 mm / from 2480 mm on other floors
- Minimum height of top floor	2700 mm (in-head vacuum unit) 2450 mm (separate split vacuum unit)	2700 mm (in-head vacuum unit) 2800 mm (in-head reduced sound vacuum unit) 2450 mm (separate split vacuum unit)	2700 mm (in-head vacuum unit) 2800 mm (in-head reduced sound vacuum unit) 2450 mm (separate split vacuum unit)



**ALLGEMEINES**

	<b>PVE30</b>
- Außendurchmesser des Zylinders	750 mm
- Außendurchmesser der Strukturringe	765 mm
- Geschwindigkeit	< = 0,15 m/sec
- Maximale Belastung	159 kg
- Anzahl der Haltestellen	2 bis 5
- Maximale Hubhöhe	15 m
- Bewegung	Unterdruck über der Kabine (Aufstieg) Schwerkraftgesteuert (Abstieg)
- Geräuschpegel des Motors	Ab 50 db je nach Motortyp und Standortbedingungen

**KABINE**

- Innere Höhe	1995 mm
- Innendurchmesser	638 mm (ohne Säulen) 556 mm (zwischen den Säulen)
- Breite des Türdurchgangs	505 mm
- Elektrische Steuerungen in der Kabine	24V
- Universalsteuerung	JA (Standard)
- Klappbarer Sitz	NEIN
- Standard-Rollstuhlzugang	NEIN

**TÜREN**

- Höhe	1985 mm
- Lichte Öffnungshöhe	2025 mm
- Türöffnung im Erdgeschoss	0° (konventionell)
- Ausrichtung der Tür	0° (alle angeglichen), gleiches Scharnier
- Scharniere (von außen gesehen)	Rechts (standard) Links (optional)
- Tür und Verriegelung	Manuell halbautomatisch (standard)

**SICHERHEIT**

- Automatisches Absenken auf das Erdgeschoss und Öffnen der Türen im Falle eines Stromausfalls	JA
- Notbremsen	JA
- Übergewichtskontrolle	JA
- Alarntaste	JA
- Telefon in der Kabine	JA
- Mechanische Verankerung an der Haltestelle	JA
- Mechanisches Parken der Kabine an der Haltestelle	JA

**STROMVERSORGUNG**

- Max. Leistung	3 KW
- Intensität des elektrischen Stroms	15 A
- Schutz	Magnetothermisches Differential 20 A
- Spannung	220-230 V einphasig (+, -, Erde) (Standard) 380 V dreiphasig (Phase, Nullleiter, Erde) 16 A (optional)
- Kabelquerschnitt	4 mm

**INSTALLATIONSANFORDERUNGEN**

- Mindestdurchmesser Loch/Treppenhaus	810 mm
- Mindesthöhe zwischen Haltestellen	2220 mm im Erdgeschoss; = 2340 mm / ab 2480 mm in anderen Stockwerken
- Mindesthöhe der obersten Etage	2700 mm (Vakuumeinheit im Zylinderkopf) 2450 mm (separate Split-Vakuumeinheit)

**PVE37**

- Außendurchmesser des Zylinders	933 mm
- Außendurchmesser der Strukturringe	948 mm
- Geschwindigkeit	< = 0,15 m/sec
- Maximale Belastung	205 kg
- Anzahl der Haltestellen	2 bis 5
- Maximale Hubhöhe	15 m
- Bewegung	Unterdruck über der Kabine (Aufstieg) Schwerkraftgesteuert (Abstieg)
- Geräuschpegel des Motors	Ab 50 db je nach Motortyp und Standortbedingungen

- Innere Höhe	1995 mm
- Innendurchmesser	821 mm (ohne Säulen) 742 mm (zwischen den Säulen)
- Breite des Türdurchgangs	517 mm
- Elektrische Steuerungen in der Kabine	24V
- Universalsteuerung	JA (Standard)
- Klappbarer Sitz	JA (optional)
- Standard-Rollstuhlzugang	NEIN, nur mit verkleinertem Rollstuhl

- Höhe	1985 mm
- Lichte Öffnungshöhe	2025 mm
- Türöffnung im Erdgeschoss	0° (konventionell)
- Ausrichtung der Tür	0°, 90°, 180°, 270°
- Scharniere (von außen gesehen)	Rechts (Standard) Links (optional)
- Tür und Verriegelung	Manuell halbautomatisch (Standard) Automatisch (optional)

- Automatisches Absenken auf das Erdgeschoss und Öffnen der Türen im Falle eines Stromausfalls	JA
- Notbremsen	JA
- Übergewichtskontrolle	JA
- Alarntaste	JA
- Telefon in der Kabine	JA
- Mechanische Verankerung an der Haltestelle	JA
- Mechanisches Parken der Kabine an der Haltestelle	JA

- Max. Leistung	5 KW
- Intensität des elektrischen Stroms	25 A
- Schutz	Magnetothermisches Differential 25 A
- Spannung	220-230 V einphasig (+, -, Erde) (Standard) 380 V dreiphasig (Phase, Nullleiter, Erde) 16 A (optional)
- Kabelquerschnitt	6 mm

- Mindestdurchmesser Loch/Treppenhaus	990 mm
- Mindesthöhe zwischen Haltestellen	2220 mm im Erdgeschoss; = 2340 mm / ab 2480 mm in anderen Stockwerken
- Mindesthöhe der obersten Etage	2700 mm (Vakuumeinheit im Zylinderkopf) 2800 mm (schallgedämpfte Vakuumeinheit im Zylinderkopf) 2450 mm (separate Split-Vakuumeinheit)

**PVE52**

- Außendurchmesser des Zylinders	1316 mm
- Außendurchmesser der Strukturringe	1331 mm
- Geschwindigkeit	< = 0,15 m/sec
- Maximale Belastung	238 kg
- Anzahl der Haltestellen	2 bis 5
- Maximale Hubhöhe	15 m
- Bewegung	Unterdruck über der Kabine (Aufstieg) Schwerkraftgesteuert (Abstieg)
- Geräuschpegel des Motors	Ab 50 db je nach Motortyp und Standortbedingungen

- Innere Höhe	2010 mm
- Innendurchmesser	1210 mm (ohne Säulen) 1092 mm (zwischen den Säulen)
- Breite des Türdurchgangs	813 mm
- Elektrische Steuerungen in der Kabine	24V
- Universalsteuerung	JA (Standard)
- Klappbarer Sitz	JA (optional)
- Standard-Rollstuhlzugang	JA

- Höhe	2036 mm
- Lichte Öffnungshöhe	2078 mm
- Türöffnung im Erdgeschoss	0° (konventionell)
- Ausrichtung der Tür	0°, 180° (angeglichen oder gegenüberliegend)
- Scharniere (von außen gesehen)	Rechts (Standard) Links (optional)
- Tür und Verriegelung	Manuell halbautomatisch (Standard) Automatisch (optional)

- Automatisches Absenken auf das Erdgeschoss und Öffnen der Türen im Falle eines Stromausfalls	JA
- Notbremsen	JA
- Übergewichtskontrolle	JA
- Alarntaste	JA
- Telefon in der Kabine	JA
- Mechanische Verankerung an der Haltestelle	JA
- Mechanisches Parken der Kabine an der Haltestelle	JA

- Max. Leistung	6 KW
- Intensität des elektrischen Stroms	30 A
- Schutz	Magnetothermisches Differential 32 A
- Spannung	220-230 V einphasig (+, -, Erde) (Standard) 380 V dreiphasig (Phase, Nullleiter, Erde) 16 A (optional)
- Kabelquerschnitt	10 mm

- Mindestdurchmesser Loch/Treppenhaus	1389 mm
- Mindesthöhe zwischen Haltestellen	2220 mm im Erdgeschoss; = 2340 mm / ab 2480 mm in anderen Stockwerken
- Mindesthöhe der obersten Etage	2700 mm (Vakuumeinheit im Zylinderkopf) 2800 mm (schallgedämpfte Vakuumeinheit im Zylinderkopf) 2450 mm (separate Split-Vakuumeinheit)

# CUSTOMISATION

# INDIVIDUELLE ANPASSUNG

We know that every home is unique and we understand that you choose every detail so that your PVE pneumatic lift will fit and integrate stylishly with the features and décor of your home.

That's why we offer a range of customisation that allows you to choose from a wide variety of colours and finishes.

*\* Contact your PVE sales representative for special customisation of colours and finishes outside the catalogue.*

Wir wissen, dass jedes Haus einzigartig ist, und wir verstehen, dass Sie jedes Detail auswählen, damit Ihr pneumatischer PVE-Lift zu den Merkmalen und der Einrichtung Ihres Hauses passt und sich stilvoll einfügt.

Aus diesem Grund bieten wir eine Reihe von Anpassungsmöglichkeiten, die es Ihnen ermöglichen, aus einer Vielzahl von Farben und Ausführungen zu wählen.

*\* Wenden Sie sich an Ihren PVE-Vertriebsmitarbeiter, wenn Sie spezielle Farben und Ausführungen außerhalb des Katalogs wünschen.*

## CABIN FLOOR KABINENBODEN

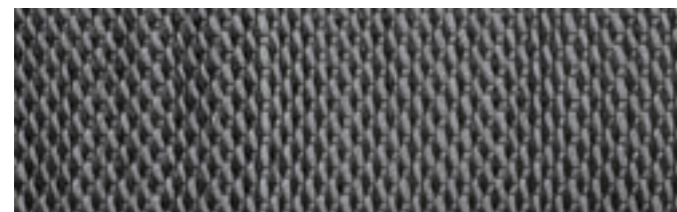

METALLIC METALLIC



OCHRE OCKER

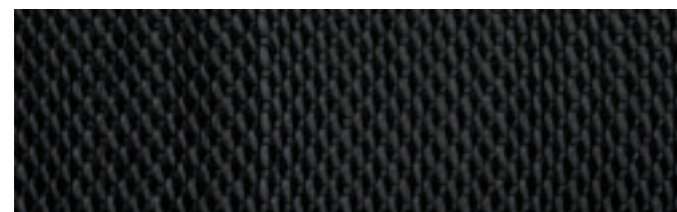

BLACK SCHWARZ

## CABIN ROOF FINISHES KABINENDACH-OBERFLÄCHEN



BRUSHED ALUMINIUM GEBÜRSTETES ALUMINIUM



MIRROR SPIEGEL



MIRROR ANTHRACITE SPIEGEL ANTHRAZIT

## STRUCTURE COLOURS / STRUKTURFARBEN



### BASE COLOURS

### GRUNDFARBEN



7024  
STANDARD BLUISH GREY GLOSS  
STANDARD BLÄULICH GRAU GLÄNZEND

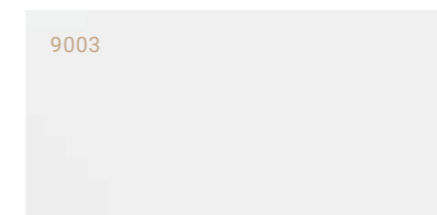

9003  
WHITE GLOSS  
WEISS GLÄNZEND

### SPECIAL COLOURS

### SONDERFARBEN



9005  
BLACK SATIN  
SCHWARZ SATIN



7013  
TAUPE SATIN  
TAUPE SATIN



7042  
LIGHT GREY GLOSS  
HELLGRAU GLÄNZEND

### NEW COLOURS 2024

### NEUE FARBEN 2024



059/92680  
SILVER METALLIC GLOSS  
SILBERMETALLIC GLÄNZEND

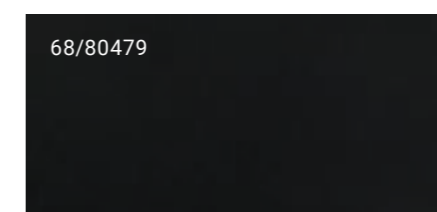

68/80479  
BLACK ANODISED MATT  
SCHWARZ ELOXIERT MATT

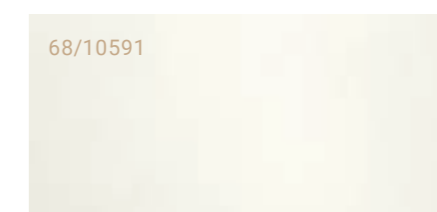

68/10591  
CREAM WHITE MATT  
CREMEWEISS MATT

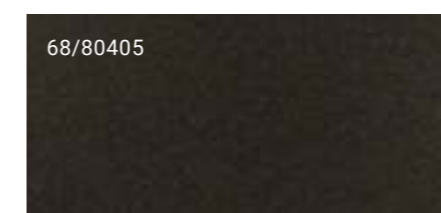

68/80405  
DARK GREY METALLIC SATIN  
DUNKELGRAU METALLIC SATIN

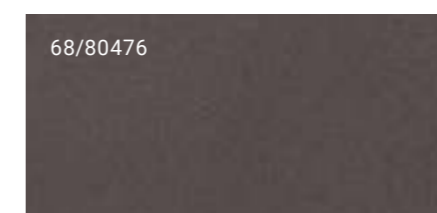

68/80476  
BURGUNDY MATT  
BURGUNDERROT MATT

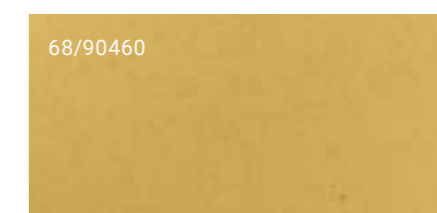

68/90460  
GOLD SATIN  
GOLD SATIN

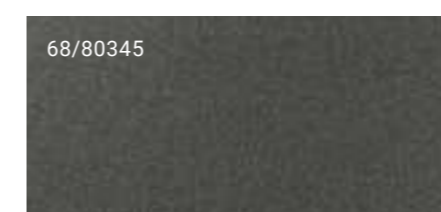

68/80345  
GUNMETAL SATIN  
GUNMETAL SATIN

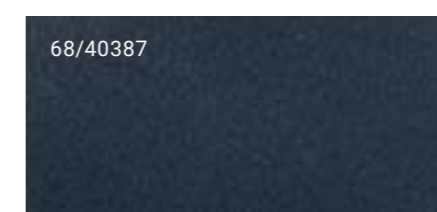

68/40387  
BLUE MATT  
BLAU MATT

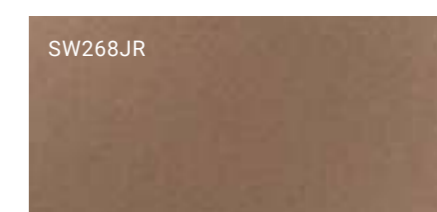

SW268JR  
"SCURO" BRONZE SATIN  
"SCURO" BRONZE SATIN



FORMAT

# HEAD UNIT OR SPLIT



Depending on the height available for installation, different machinery configurations are available. The total height of the cylinder will vary depending on the configuration.

The roof and upper storey cylinder trim is optional, please consult your PVE sales representative.

The lift is simply connected to the existing power supply with the corresponding safety devices, regardless of the chosen motorisation.

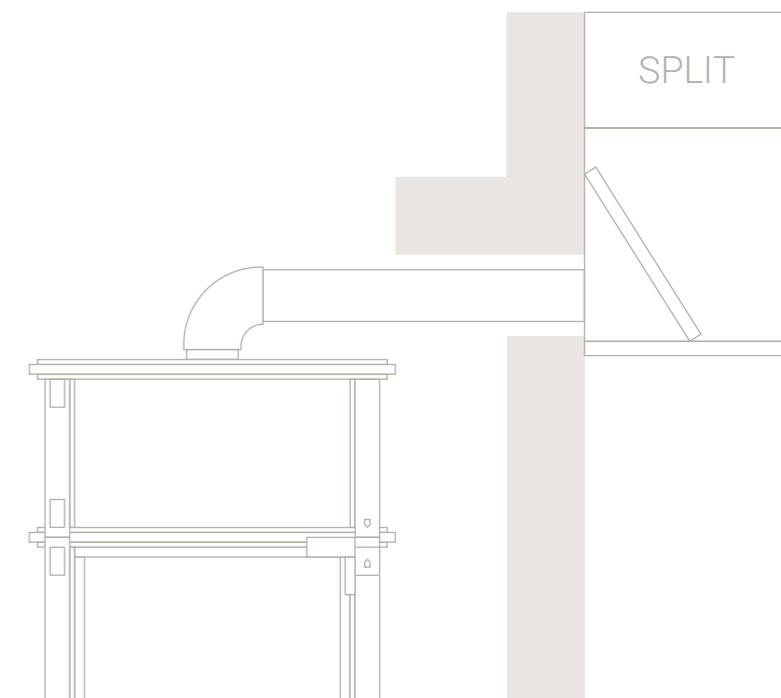
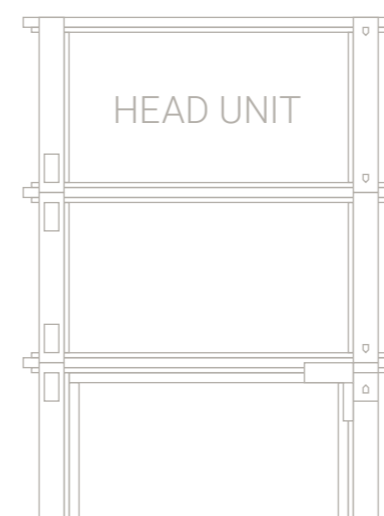

## HEAD UNIT

This is the most aesthetic and simple solution, where the vacuum system is located directly on top of the upper floor cylinder. A dedicated differential switch is required.

TYPE OF MOTOR HEAD UNIT	Minimum installation height on top floor
· Standard	2700 mm
· Reduced sound	2800 mm
· Reduced sound PRO	2800 mm

## SPLIT FORMAT

This format allows the vacuum system to be remotely installed anywhere inside the home, making a connection with Ø110mm PVC pipes up to the lift. (Pipes are not supplied by PVE).

The main advantages are that it decreases the minimum installation height required on the top floor while reducing or completely eliminating the sound of the vacuum system.

We have four different Split installation options depending on the available height:

- Vertical Direct Split
- Split Adapter
- Standard Split with 90° elbow
- Fake Head

\* More detailed options can be found on the following pages.

FORMAT

# KOPFEINHEIT ODER SPLITEINHEIT



Je nach der für den Einbau verfügbaren Höhe sind verschiedene Konfigurationen möglich. Die Gesamthöhe des Zylinders variiert je nach Konfiguration.

Die Zylinderverkleidung für das Dach und das Obergeschoss ist optional, bitte fragen Sie Ihren PVE-Vertriebsmitarbeiter.

Der Aufzug wird einfach an die vorhandene Stromversorgung mit den entsprechenden Sicherheitsvorrichtungen angeschlossen, unabhängig von der gewählten Motorisierung.

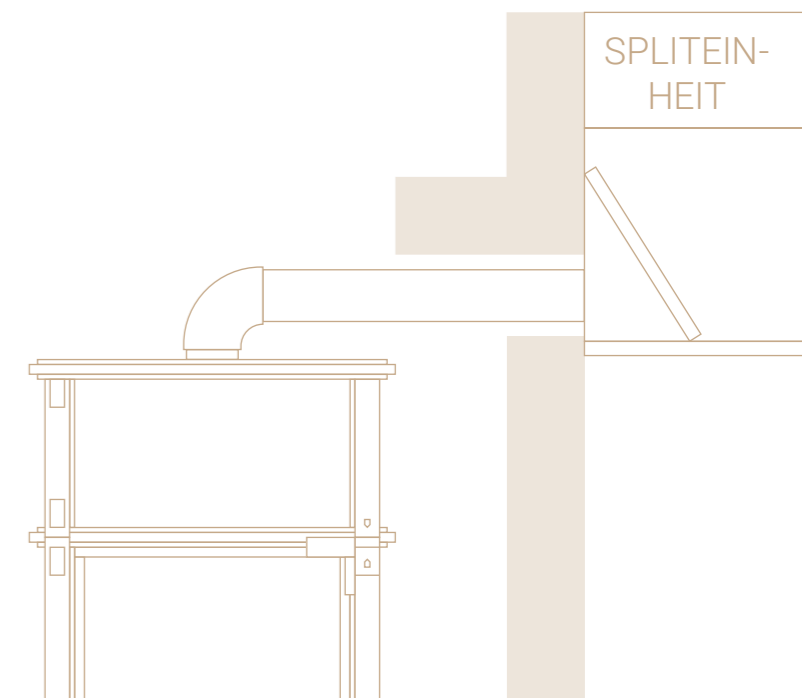
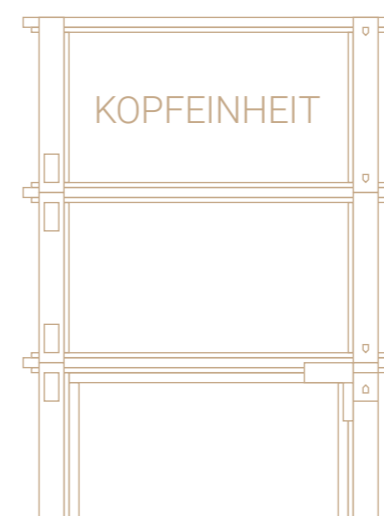

## KOPFEINHEIT

Dies ist die ästhetischste und einfachste Lösung, bei der sich das Vakuumsystem direkt auf dem oberen Etagenmodul befindet. Ein eigener Differenzialschalter ist erforderlich.

ART DER MOTOR-KOPFEINHEIT	Minimale installationshöhe auf der obersten Etage
· Standard	2700 mm
· Geräuschreduziert	2800 mm
· Geräuschreduziert PRO	2800 mm

## SPLITEINHEIT

Dieses Format ermöglicht es, das Vakuumsystem in jedem beliebigen Raum der Wohnung zu platzieren und einen Anschluss mit Ø110mm PVC-Rohren bis zum Aufzug herzustellen. (Die Rohre werden nicht von PVE geliefert).

Der Hauptvorteil besteht darin, dass die erforderliche Mindesthöhe für die Installation im obersten Stockwerk verringert wird und die Geräusche des Vakuumsystems reduziert oder ganz eliminiert werden.

Wir haben vier verschiedene Split-Installationsoptionen, abhängig von der verfügbaren Höhe:

- Vertikaler Direkt-Split
- Split-Adapter
- Standard-Split mit 90°-Winkelstück
- "Fake Head"

\* Detailliertere Optionen finden Sie auf den folgenden Seiten.



# SPLIT FORMAT OPTIONS

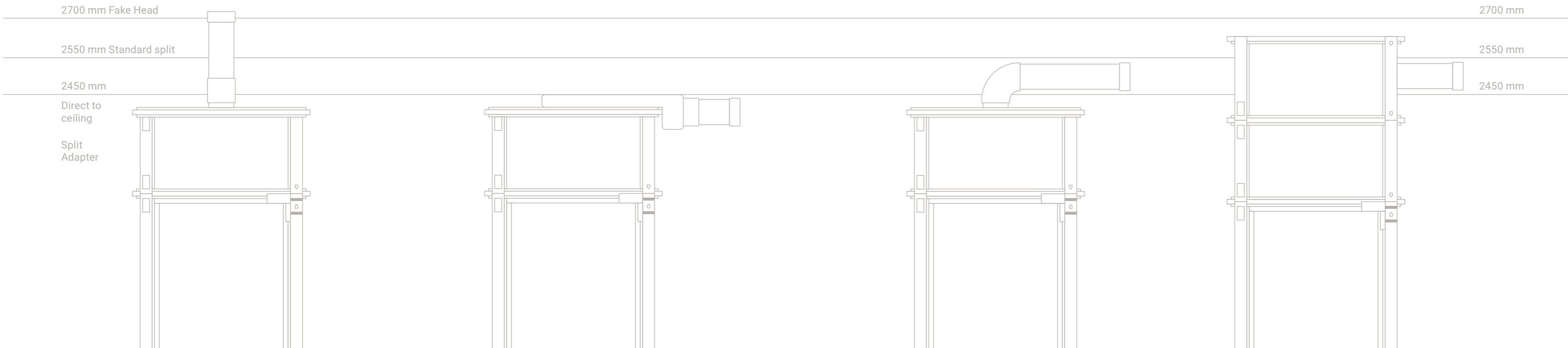

## DIRECT VERTICAL

Installation of PVC pipe(s) in a direct vertical position, which is only feasible if the drilling in the roof is permitted. It is necessary to locate the electrical control panel inside the home. Piping is visible.

### ADVANTAGES

- Minimal headroom on the upper floor.
- Noise reduction with respect to the head motor type.
- Customised location of the vacuum system and electrical control panel.

### MINIMUM HEIGHT ON UPPER FLOOR

2450 mm

## SPLIT ADAPTER

Installation element that allows the PVC pipe(s) to be connected horizontally, avoiding elbows and reducing the minimum height required.

It is necessary to locate the electrical control panel inside the home. Piping is visible.

### ADVANTAGES

- Minimal headroom on the upper floor.
- Noise reduction with respect to the head motor type.
- Customised location of the vacuum system and electrical control panel.

### MINIMUM HEIGHT ON UPPER FLOOR

2450 mm

## STANDARD SPLIT

Standard split installation, using elbows to connect pipe(s) to the top of the cylinder. Piping is visible.

It is necessary to locate the electrical control panel inside the home.

### ADVANTAGES

- Noise reduction compared to the head format.
- Customised location of the vacuum system and electrical control panel.

### MINIMUM HEIGHT ON UPPER FLOOR

2550 mm

## FAKE HEAD UNIT (STANDARD OR CUSTOMISED)

Installation similar to the Standard Split but covered by a cylinder extension (2630 mm in the standard version) that hides the outlet of the PVC pipes.

It allows the installation of the electrical control panel inside the head unit, avoiding wiring and auxiliary works for the installation.

### ADVANTAGES

- Better aesthetic finish.
- Noise reduction compared to the head motor.

### MINIMUM HEIGHT ON UPPER FLOOR

2700 mm



# SPLITEINHEIT-OPTIONEN

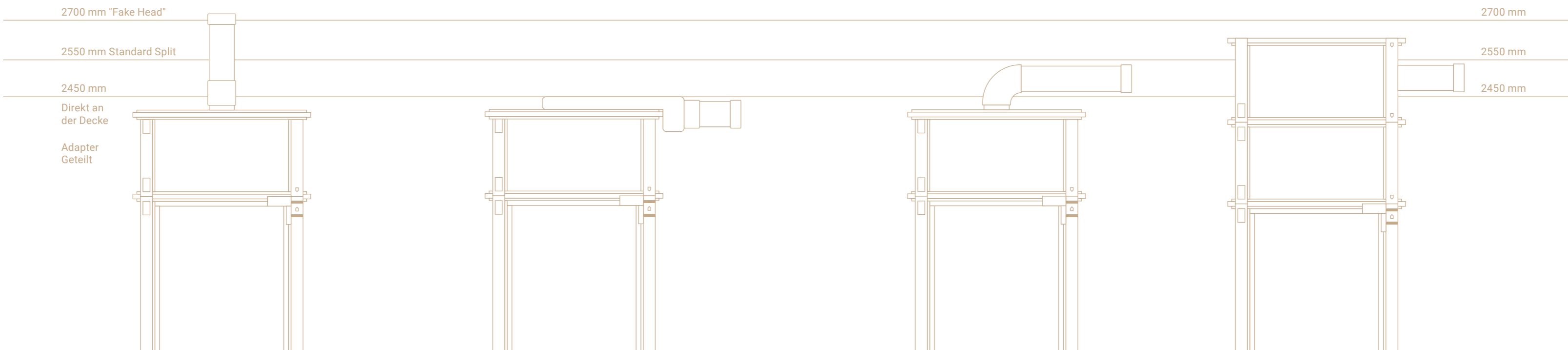

## VERTIKALER DIREKT-SPLIT

Installation der PVC-Rohre in direkter vertikaler Lage, was nur möglich ist, wenn die Bohrung im Dach erlaubt ist. Die elektrische Steuereinheit muss im Inneren des Hauses angebracht werden. Die Rohrleitungen sind sichtbar.

### VORTEILE

- Geringe Einbauhöhe im obersten Stockwerk.
- Geräuschreduzierung gegenüber der Kopfeinheit.
- Individueller Standort des Vakuumsystems und der elektrischen Steuereinheit.

### MINDESTHÖHE IM OBERSTEN STOCKWERK

2450 mm

## SPLIT ADAPTER

Installationselement, das eine horizontale Verbindung der PVC-Rohre ermöglicht, wodurch Bögen vermieden werden und die erforderliche Mindesthöhe reduziert wird.

Die elektrische Steuereinheit muss im Inneren des Hauses angebracht werden. Die Rohrleitungen sind sichtbar.

### VORTEILE

- Geringe Einbauhöhe im obersten Stockwerk.
- Geräuschreduzierung gegenüber der Kopfeinheit.
- Individueller Standort des Vakuumsystems und der elektrischen Steuereinheit.

### MINDESTHÖHE IM OBERSTEN STOCKWERK

2450 mm

## STANDARD-SPLIT

Standard-Split-Installation, bei der die Rohrleitung(en) mit Hilfe von Bögen an den oberen Teil des Zylinders angeschlossen werden. Die Rohrleitungen sind sichtbar.

Die elektrische Steuereinheit muss innerhalb des Hauses angebracht werden.

### VORTEILE

- Geräuschreduzierung gegenüber der Kopfeinheit.
- Individueller Standort des Vakuumsystems und der elektrischen Steuereinheit.

### MINDESTHÖHE IM OBERSTEN STOCKWERK

2550 mm

## "FAKE HEAD" (STANDARD ODER KUNDENSPEZIFISCH)

Die Installation ähnelt dem Standard-Split, wird jedoch durch eine Zylinderverlängerung (2630 mm in der Standardversion) verdeckt, die den Ausgang der PVC-Rohre verbirgt.

Sie ermöglicht die Installation der elektrischen Steuereinheit im Inneren der Kopfeinheit, wodurch Verkabelung und zusätzliche Arbeiten für die Installation vermieden werden.

### VORTEILE

- Bessere ästhetische Ausführung.
- Geräuschreduzierung gegenüber der Kopfeinheit.

### MINDESTHÖHE IM OBERSTEN STOCKWERK

2700 mm

# INSTALLATION



BALCONY WITH  
FOOT LANDING

RECESSED  
BALCONY

THROUGH  
SLAB

## BALCONY

Used when the lift is installed in an open space, double height or stairwell where no aperture is required.

It is characterised by its simplicity and speed of installation.

It is necessary to install a foot landing platform, to cover the space between the lift and the floor slab, as well as to provide the possibility to fix the structure on each floor, e.g. by means of a steel cord as a belt (supplied by the installer).



TYPES OF LANDINGS

Different landing formats.



BALCONY

The landing is the connecting piece between the lift and the floor. The main requirement is that the diameter must be in contact with the lift. It must be such that it allows a butt joint. It can have different shapes as long as it bridges the gap between the lift and the floor.

## THROUGH SLAB

An aperture is drilled in each floor with a diameter of about 50 mm larger than the outside diameter of the lift. For installations with multiple floors, the apertures must be aligned.

A - Diameter of the lift including  
sealing rings  
B - Bore diameter

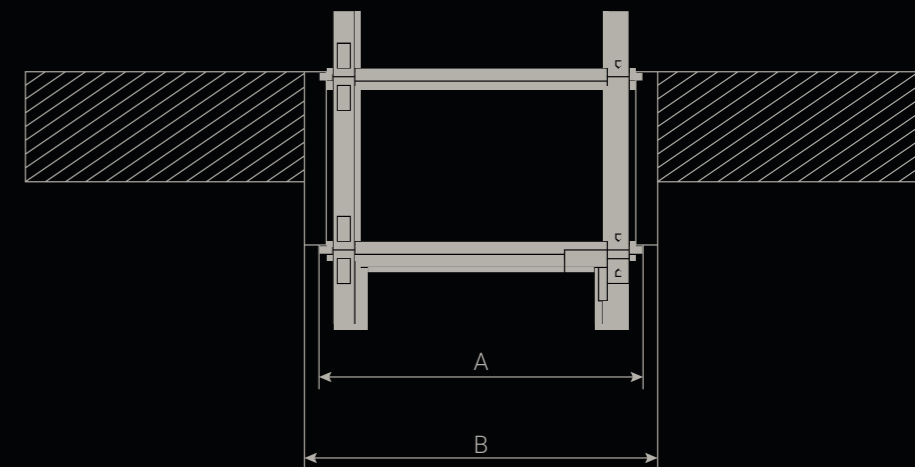

PVE 30	PVE 37	PVE 52
A - Ø 765	A - Ø 948	A - Ø 1331
B - Ø 810	B - Ø 990	B - Ø 1389

Minimum diameters for perforations in installations through the floor slab (mm).

# INSTALLATION



BALKON MIT  
PODEST

EINGELASSENER  
BALKON

DURCH  
DIE DECKE

## BALKON

Wird verwendet, wenn der Aufzug in einem offenen Raum, in doppelter Höhe oder in einem Treppenhaus installiert wird, wo keine Bohrungen erforderlich sind.

Er zeichnet sich durch seine Einfachheit und schnelle Installation aus.

Es ist notwendig, ein Podest zu installieren, das den Raum zwischen dem Aufzug und der Bodenplatte abdeckt und die Möglichkeit bietet, die Struktur auf jeder Etage zu befestigen, z.B. mit einem Stahlseil als Gurt (vom Installateur geliefert).



### ARTEN VON HALTESTELLEN

Verschiedene Podestformate.

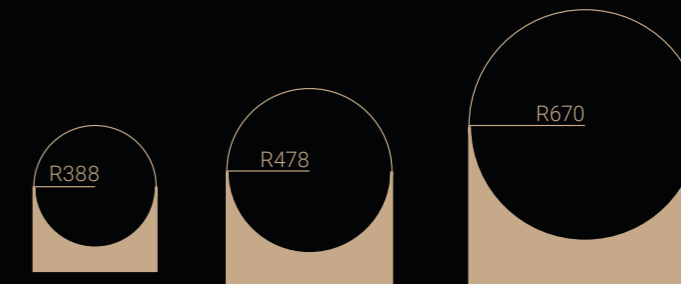

### BALKON

Das Podest ist ein Verbindungsstück zwischen dem Aufzug und der Etage. Die Hauptanforderung ist, dass der Rand in Kontakt mit dem Aufzug sein muss. Es muss so beschaffen sein, dass es eine Stoßverbindung ermöglicht. Es kann verschiedene Formen haben, solange es die Lücke zwischen dem Aufzug und dem Boden überbrückt.

## DURCH DIE DECKE

In jede Etage wird eine Öffnung gebohrt, deren Durchmesser etwa 50 mm größer ist als der Außendurchmesser des Aufzugs. Die Öffnungen müssen in einer Linie liegen.

A - Durchmesser des Aufzugs einschließlich der Dichtungsringe  
B - Bohrungsdurchmesser

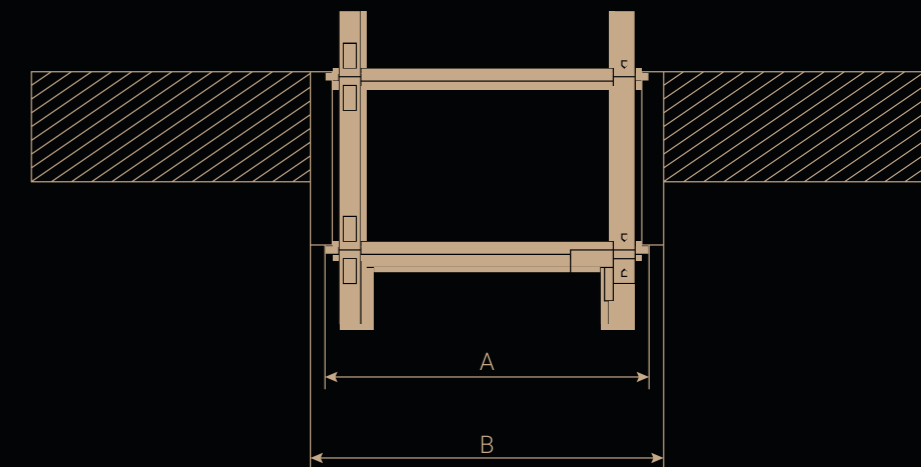

PVE 30	PVE 37	PVE 52
A - Ø 765	A - Ø 948	A - Ø 1331
B - Ø 810	B - Ø 990	B - Ø 1389

Minstdurchmesser für Bohrungen bei Installationen durch die Decke (mm).

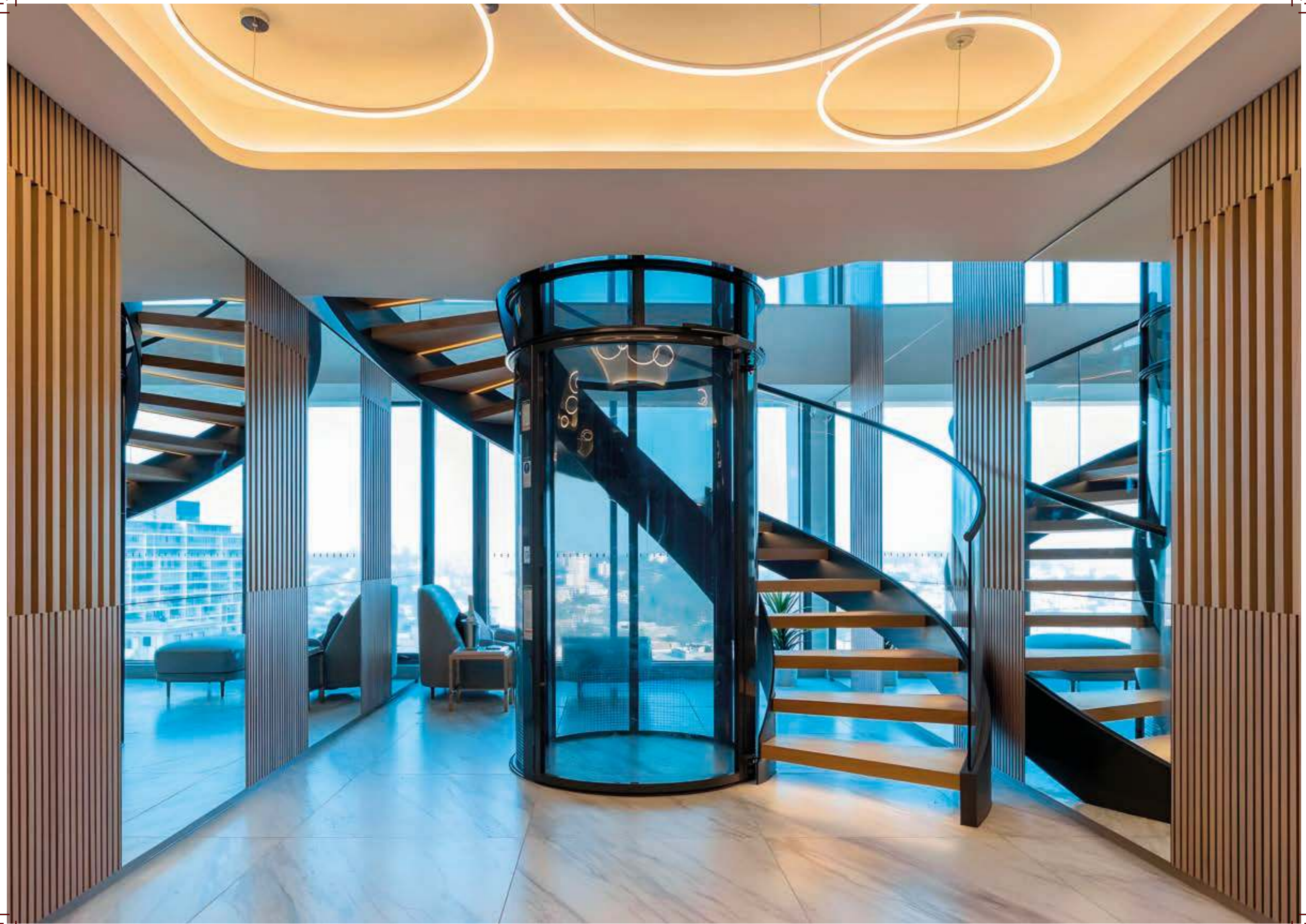

# ADVANTAGES



Unique 100%  
360°  
panoramic



Quick  
installation  
(2-3 days)



Minimal  
maintenance



Maximum  
safety



Installation  
with minimum  
building work



Customised  
design and  
finishes

Einzigartige 100%  
360°  
Rundumsicht

Schnelle  
Installation  
(2-3 Tage)

Minimale  
Wartung

Maximale  
Sicherheit

Installation  
mit minimalen  
Bauarbeiten

Individuelles  
Design und  
Gestaltung



liftinstituut

PVE pneumatic vacuum lifts are approved by the prestigious **LIFTINSTITUUT**, one of Europe's leading lift certification bodies.

Die pneumatischen Vakuumlifte von PVE sind vom renommierten **LIFTINSTITUUT**, einer der führenden Zertifizierungsstellen für Aufzüge in Europa, zugelassen.



All our lifts are **CE-certified** in accordance with the **European Machinery Directive 2006/42/EC**.

Alle unsere Lifte sind **CE-zertifiziert** gemäß der **europäischen Maschinenrichtlinie 2006/42/EG**.



In 2019, PVE obtains **ISO 9001 certification**, focused on a process of continuous improvement and quality assurance.

Im Jahr 2019 erhält PVE die **ISO 9001-Zertifizierung**, die auf einen Prozess der kontinuierlichen Verbesserung und Qualitätssicherung ausgerichtet ist.



**Winner** for two consecutive years (2018 and 2019) of the **Ellies Awards** as the **world's best homelift manufacturer**, awarded by the industry's most influential trade press, the **Elevator World** magazine.

**Gewinner** der **Ellies Awards** in zwei aufeinanderfolgenden Jahren (2018 und 2019) als **weltbesther Hersteller von Aufzügen für den Hausgebrauch**, verliehen von der einflussreichsten Fachzeitschrift der Branche, dem Magazin **Elevator World**.





# NOVELTIES



## SMART HOME

## INSTALLATION ON BOATS AND YACHTS

Thanks to the lightness of materials, the simplicity of installation and the pitless design, PVE lifts are the best choice for installation on yachts and boats.

100% compatible with smart home devices such as Google Home and Amazon Alexa, allowing voice and mobile phone control. \*2,4 GHz network

### ■ OPERATIONAL CONTROL AND USE OF THE LIFT

5" Magnetic On/Off Timed Keylock

### ■ FOLDING CHAIR FOR CABIN

- Folding chair for the PVE37 model (new colour)
- Folding chair for the PVE52 model

### ■ POSSIBILITY OF EXTERNAL VINYL COATING OF THE POLYCARBONATES

Matt black / Acid white  
For aesthetic and/or privacy reasons

### ■ LIFT AUTOMATION

Remote control

### ■ ONE-WAY TELEPHONE SET

### ■ CABIN RAILINGS (ALL MODELS)

- Circular stainless steel handrail
- Circular handrail in cabin colour

### ■ TYPES OF CABIN LIGHTING

- LED dichroic - Black base
- HALO - Anthracite mirror base

### ■ REDUCED SOUND PRO HEAD UNIT

### ■ SOLAR KIT

### ■ FLOOR BUZZER

### ■ NEW CABIN COLOUR

### ■ ACCUMULATION KIT



# NEUHEITEN



## INSTALLATION AUF BOOTEN UND YACHTEN

Dank der Leichtigkeit der Materialien, der Einfachheit der Installation und des schachtlosen Designs sind die PVE-Lifte die beste Wahl für die Installation auf Yachten und Booten.



## SMART HOME

100% kompatibel mit Google Home und Alexa-Geräten, die eine Steuerung per Sprache und Mobiltelefon ermöglichen. \*2.4 GHz Netzwerk

### ■ BETRIEBSSTEUERUNG UND NUTZUNG DES LIFTS

5" Ein/Aus-Magnetschloss mit Zeitsteuerung.

### ■ KLAPPSITZ FÜR DIE KABINE

- Klappsitz für das Modell PVE37 (neue Farbe)
- Klappsitz für das Modell PVE52

### ■ MÖGLICHKEIT DER EXTERNEN VINYLBSCHICHTUNG DER POLYCARBONATE

- Mattschwarz / Säureweiß
- Aus ästhetischen Gründen und/oder zum Schutz der Privatsphäre

### ■ LIFT-AUTOMATISIERUNG

Fernsteuerung

### ■ EINWEG-TELEFONAPPARAT

### ■ KABINENGELÄNDER (ALLE MODELLE)

- Runder Handlauf aus rostfreiem Stahl
- Runder Handlauf in Kabinenfarbe

### ■ ARTEN DER KABINENBELEUCHTUNG

- Dichroitische LED-Lampe - Schwarzer Sockel
- HALO - Anthrazitfarbener Spiegelsockel

### ■ GERÄUSCHREDUZIERTER KOPFEINHEIT PRO

### ■ SOLAR-KIT

### ■ FLOOR BUZZER

### ■ NEUE KABINENFARBE

### ■ ENERGIESPEICHERKIT



# GOING FOR SUSTAINABILITY



## REDUCED ENERGY CONSUMPTION

PVE lifts use energy only when in upward motion, as the lift consumes no energy when descending via gravity. Once the cabin reaches its destination and stops, energy consumption is virtually zero. In contrast, conventional lifts constantly consume energy to maintain tension on cables and counterweights, even when not in use.



## ENERGY EFFICIENCY

The PVE lift can be equipped with a energy storage kit to improve its efficiency during use and a solar kit for the use of renewable energy.



## ABSENCE OF CONTAMINATING LUBRICANTS AND GREASE

PVE lifts do not require polluting oils or greases for operation, which avoids the release of chemicals and emissions into the environment. This also reduces the need for routine maintenance and waste generation associated with changing and disposing of oils and lubricants.



## RECYCLABLE MATERIALS

The main components of PVE lifts, such as the cylinder and the cabin, are made from recyclable materials such as aluminium and steel. This contributes to reducing waste and promoting sustainability at the end of the lift's service life.

Polycarbonate, the component that ensures the lift's panoramic view, is one of the most versatile materials in the world. It is produced from recycled materials and is recyclable at the same time.



# FÜR DIE NACHHALTIGKEIT



## REDUZIERTER ENERGIEVERBRAUCH

PVE-Aufzüge verbrauchen nur bei der Aufwärtsbewegung Energie, bei der Abwärtsfahrt verbraucht der Aufzug keine Energie. Sobald die Kabine ihr Ziel erreicht hat und anhält, ist der Energieverbrauch praktisch gleich Null. Im Gegensatz dazu verbrauchen herkömmliche Aufzüge ständig Energie, um die Spannung der Seile und Gegengewichte aufrechtzuerhalten, auch wenn sie nicht in Betrieb sind.



## ENERGIEEFFIZIENZ

Der PVE-Aufzug kann mit einem Energiespeicherkit ausgestattet werden, um seine Effizienz während des Betriebs zu verbessern, sowie mit einem Solarkit für die Nutzung erneuerbarer Energien.



## KEINE VERUNREINIGENDEN SCHMIERMITTEL UND FETTE

PVE-Aufzüge benötigen keine umweltschädlichen Öle oder Fette für den Betrieb, wodurch die Freisetzung von Chemikalien und Emissionen in die Umwelt vermieden wird. Dies reduziert auch den Wartungsbedarf und das Abfallaufkommen im Zusammenhang mit dem Wechsel und der Entsorgung von Ölen und Schmiermitteln.



## WIEDERVERWERTBARE MATERIALIEN

Die Hauptkomponenten der PVE Aufzüge, wie z.B. der Zylinder und die Kabine, sind aus wiederverwertbaren Materialien wie Aluminium und Stahl hergestellt. Dies trägt zur Abfallvermeidung bei und fördert die Nachhaltigkeit am Ende der Lebensdauer des Aufzugs.

Polycarbonat, das Bauteil, das den Panoramablick des Aufzugs gewährleistet, ist eines der vielseitigsten Materialien der Welt, es wird aus recycelten Materialien hergestellt und ist gleichzeitig recycelbar.



PVELIFTS.COM



A WORK  
OF ART  
POWERED  
BY AIR

AROUND THE WORLD

Afghanistan · Albania · Algeria · Andorra · Angola · Antigua and Barbuda · Argentina · Armenia · Australia · Austria · Azerbaijan · Bahamas · Bahrain · Bangladesh · Barbados · Belarus · Belgium · Belize · Bolivia · Bosnia&Herzegovina · Brazil · Bulgaria · Côte d'Ivoire · Cambodia · Cameroon · Canada · Chile · China · Colombia · Costa Rica · Croatia · Cyprus · Czech Republic · Denmark · Dominican Republic · Ecuador · Egypt · El Salvador · Finland · France · Georgia · Germany · Ghana · Greece · Guatemala · Honduras · Hungary · India · Indonesia · Iran · Iraq · Ireland · Israel · Italy · Jamaica · Japan · Jordan · Kenya · Kuwait · Latvia · Lebanon · Lithuania · Luxembourg · Malaysia · Malta · Mauritius · Mexico · Monaco · Mongolia · Morocco · Myanmar · Netherlands · New Zealand · Nicaragua · Nigeria · Norway · Oman · Pakistan · Panama · Paraguay · Peru · Philippines · Poland · Portugal · Qatar · Romania · Russia · Saint Kitts and Nevis · Saint Lucia · Saint Vincent and the Grenadines · Saudi Arabia · Serbia · Seychelles · Singapore · Slovenia · South Africa · South Korea · Spain · Sri Lanka · Suriname · Sweden · Switzerland · Thailand · Trinidad and Tobago · Tunisia · Turkey · Uganda · Ukraine · United Arab Emirates · United Kingdom · United States of America · Uruguay · Venezuela · Vietnam



**PVE 2024**  
PVELIFTS.COM

PVE EUROPE  
MADRID, SPAIN.  
+34 91 886 75 39  
INFO@VACUUMELEVATORS.EU



V.1  
ENG / DE  
PRINT - 05/2024